

LUDK

SONORIZAÇÃO INVISÍVEL

LOOKS BEAUTIFUL, SOUNDS LUDK

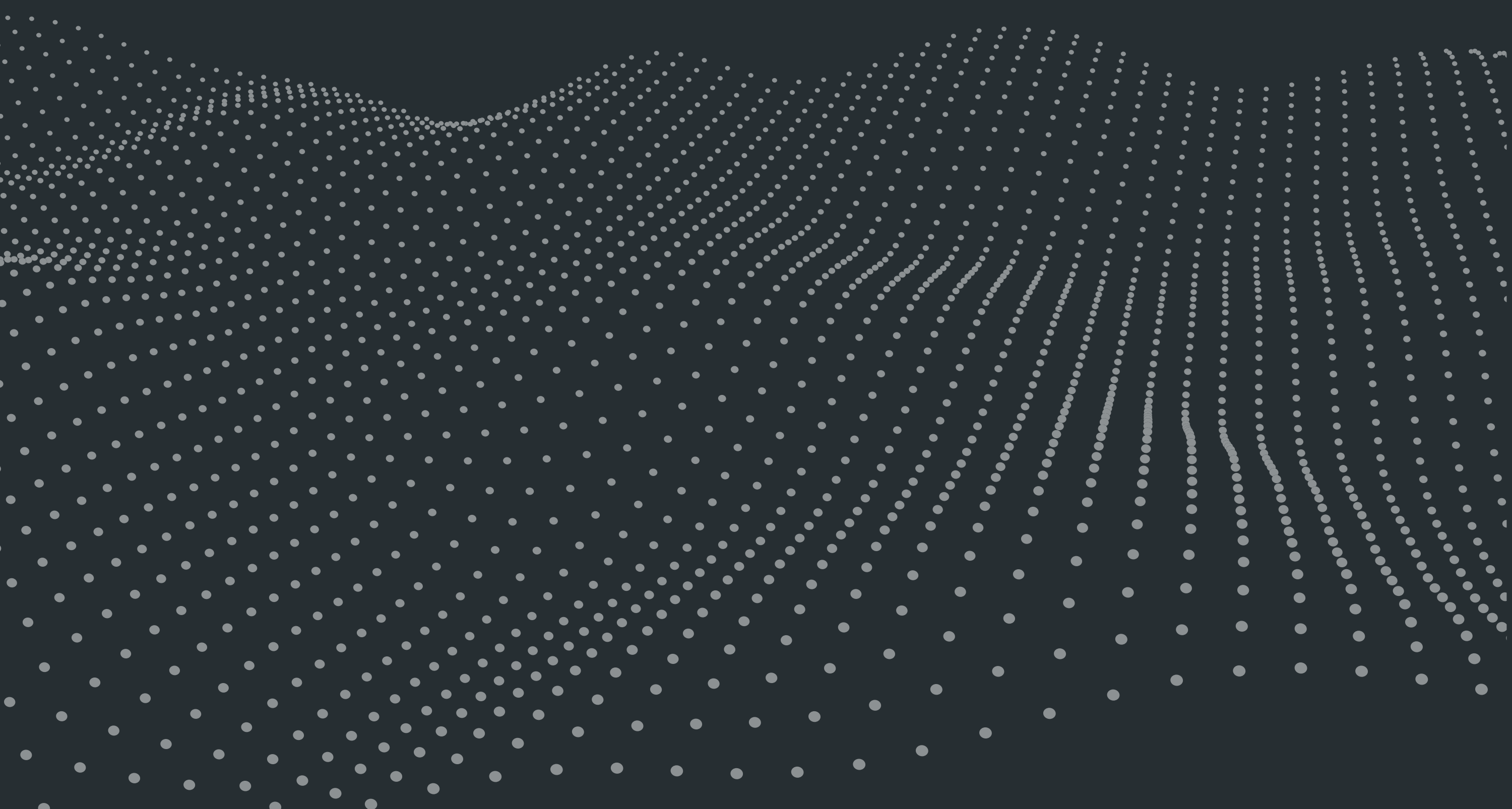

SECRET[®]





CONHEÇA O SEGRETO

O Secreto é um exemplo de sofisticação em sonorização. Sua superfície é lisa e altamente durável, projetada meticulosamente para se integrar perfeitamente ao painel que o envolve.

Projetado especificamente para sistemas de Home Theater permite a perfeita combinação performance e design em um único produto

COMO FUNCIONA?

A instalação deste extraordinário dispositivo é surpreendentemente simples, comparável a aplicar um simples reparo em uma parede de drywall. Basta fixar o Secreto diretamente na parede estrutural ou no enquadramento do teto, aplicar fita e massa. E pronto!

Uma vez que as costuras tenham sido devidamente lixadas e a pintura aplicada, o Secreto se transforma magicamente em um alto-falante completamente invisível. A combinação perfeita de funcionalidade e estética.





CONSTRUÇÃO

1. Membrana frontal para reprodução do som
2. Suporte para membrana frontal com furos de fixação
3. (2x) Transdutor para reprodução de altas frequências
4. (1x) Transdutor para reprodução de baixas frequências
5. Divisor de frequências interno
6. Gabinete "back box" em MDF

1

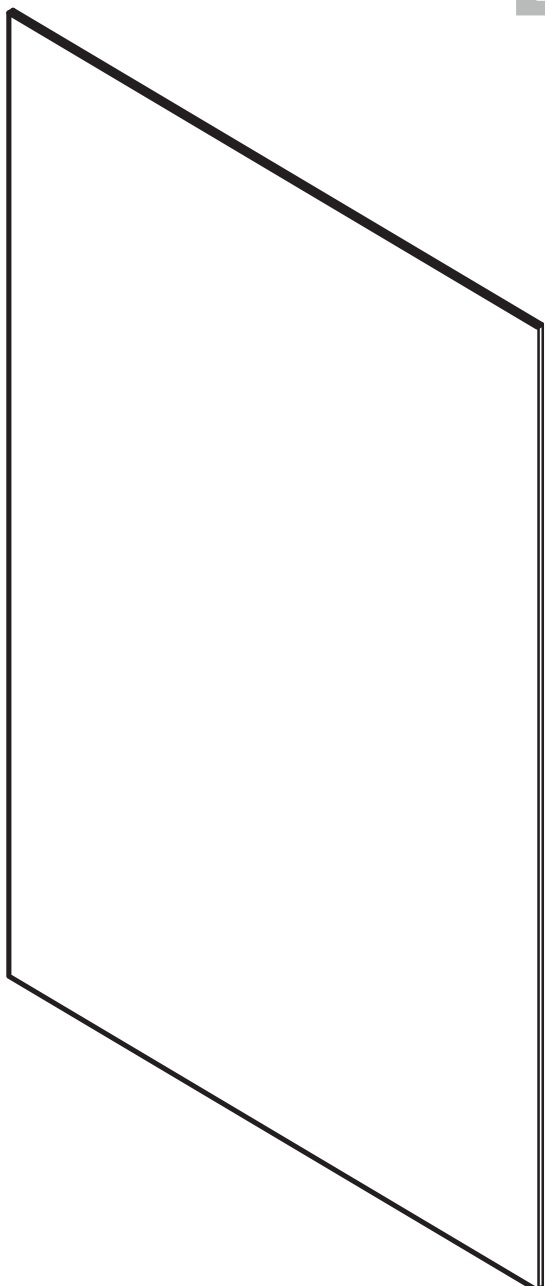

2

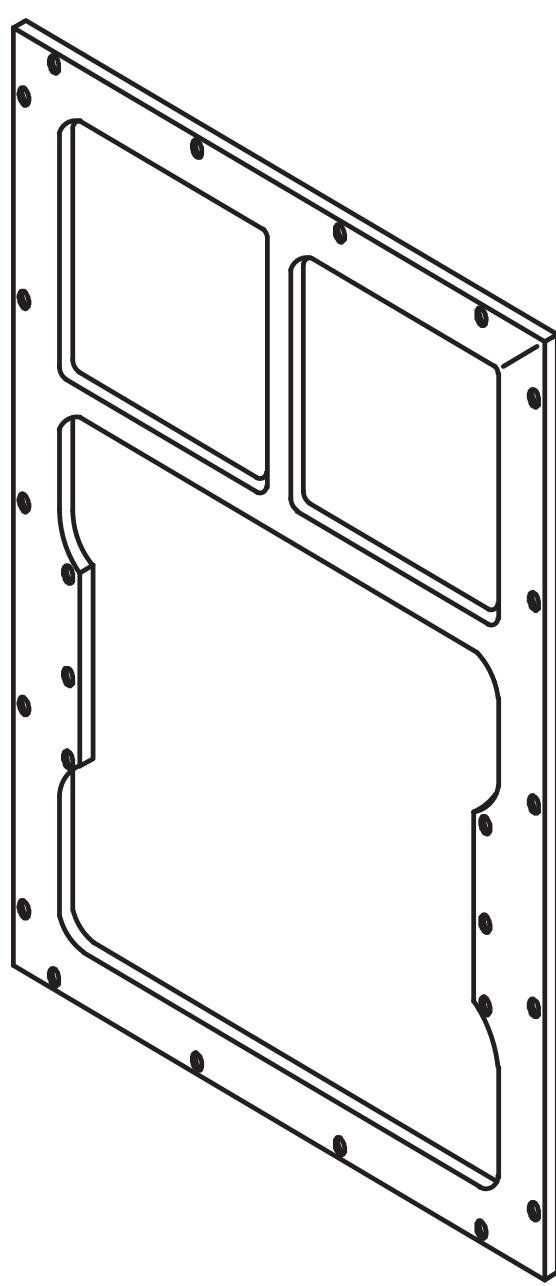

3

5

4

6

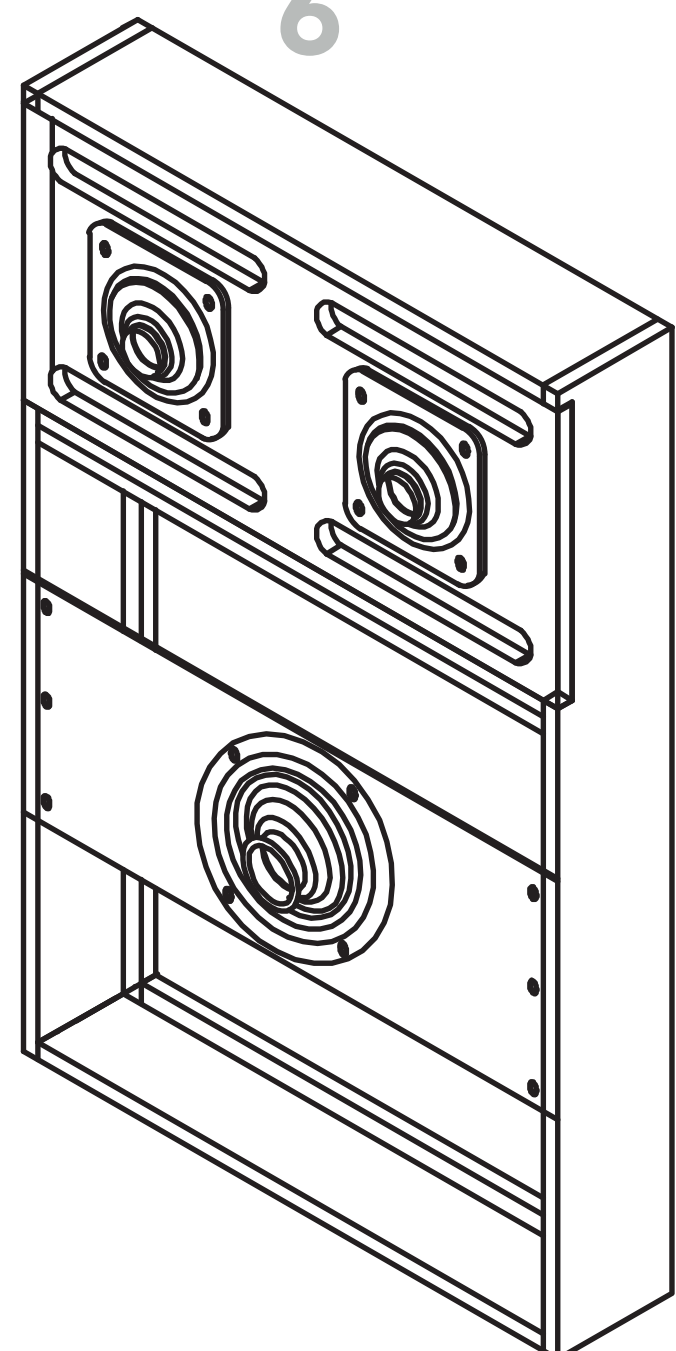

ESPECIFICAÇÕES TÉCNICAS

Impedância Nominal: 8 ohms

Sensibilidade: 82 dB/0 dBW/1m (pink noise filtrado IEC)

Resposta em Frequência, Sem Crossover: 70Hz-20Khz (+/- 10 dB)

Potência Máxima Contínua: 100W RMS (com crossover)

Potência Mínima recomendada: 50W

Ângulo de Cobertura de Som: 140°

Cor e cabamento: Branco - Madeira MDF 9mm

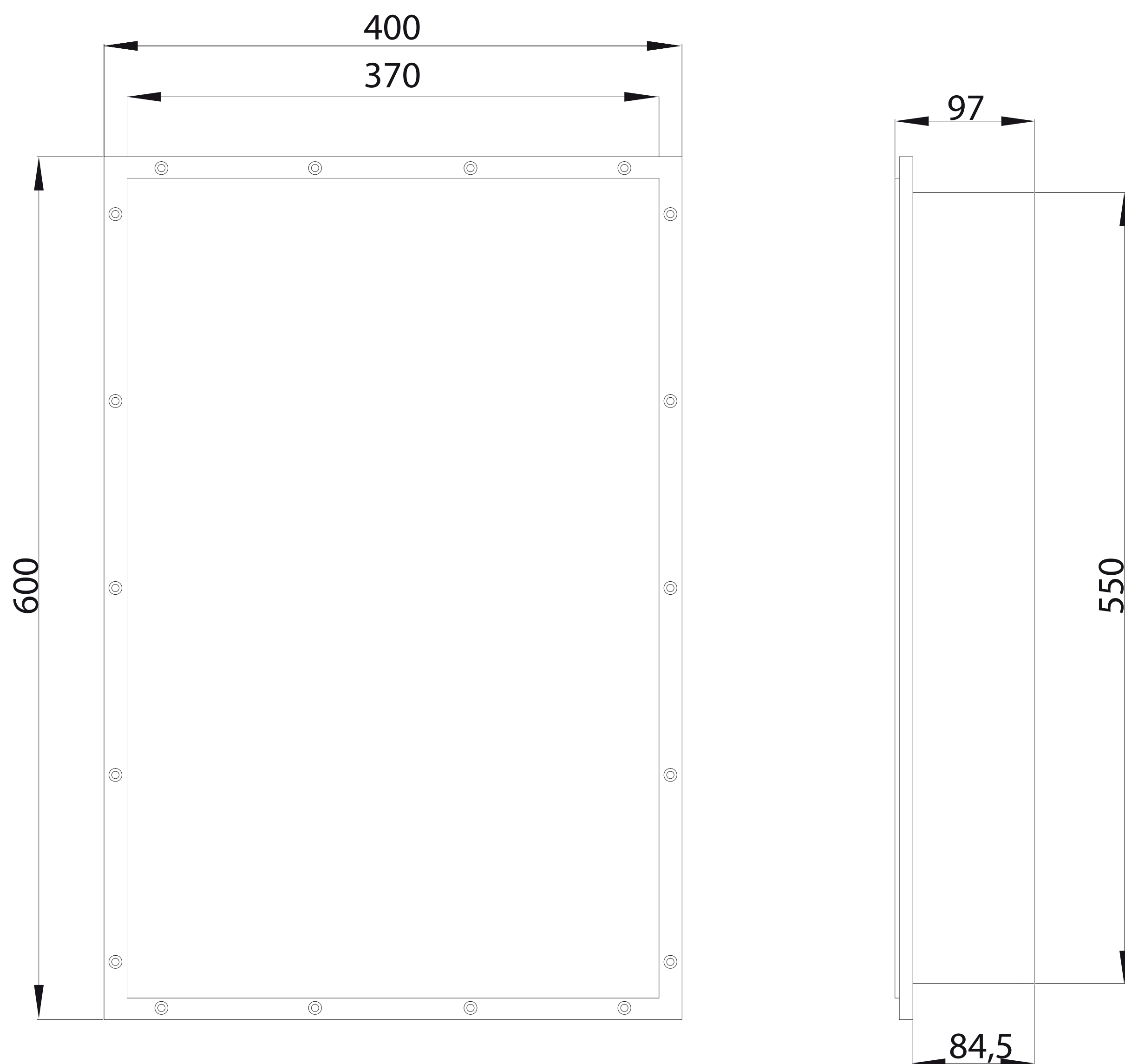

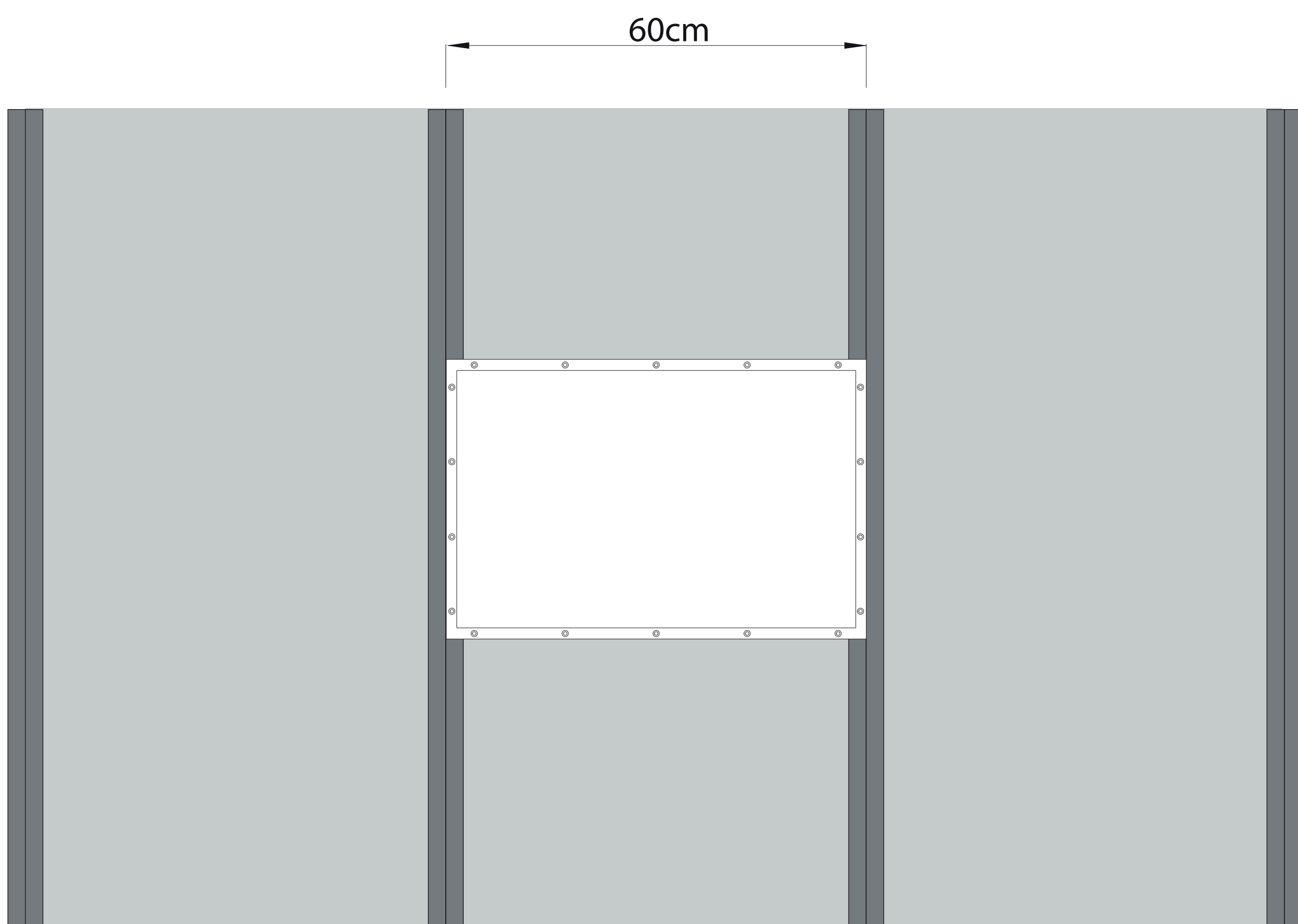
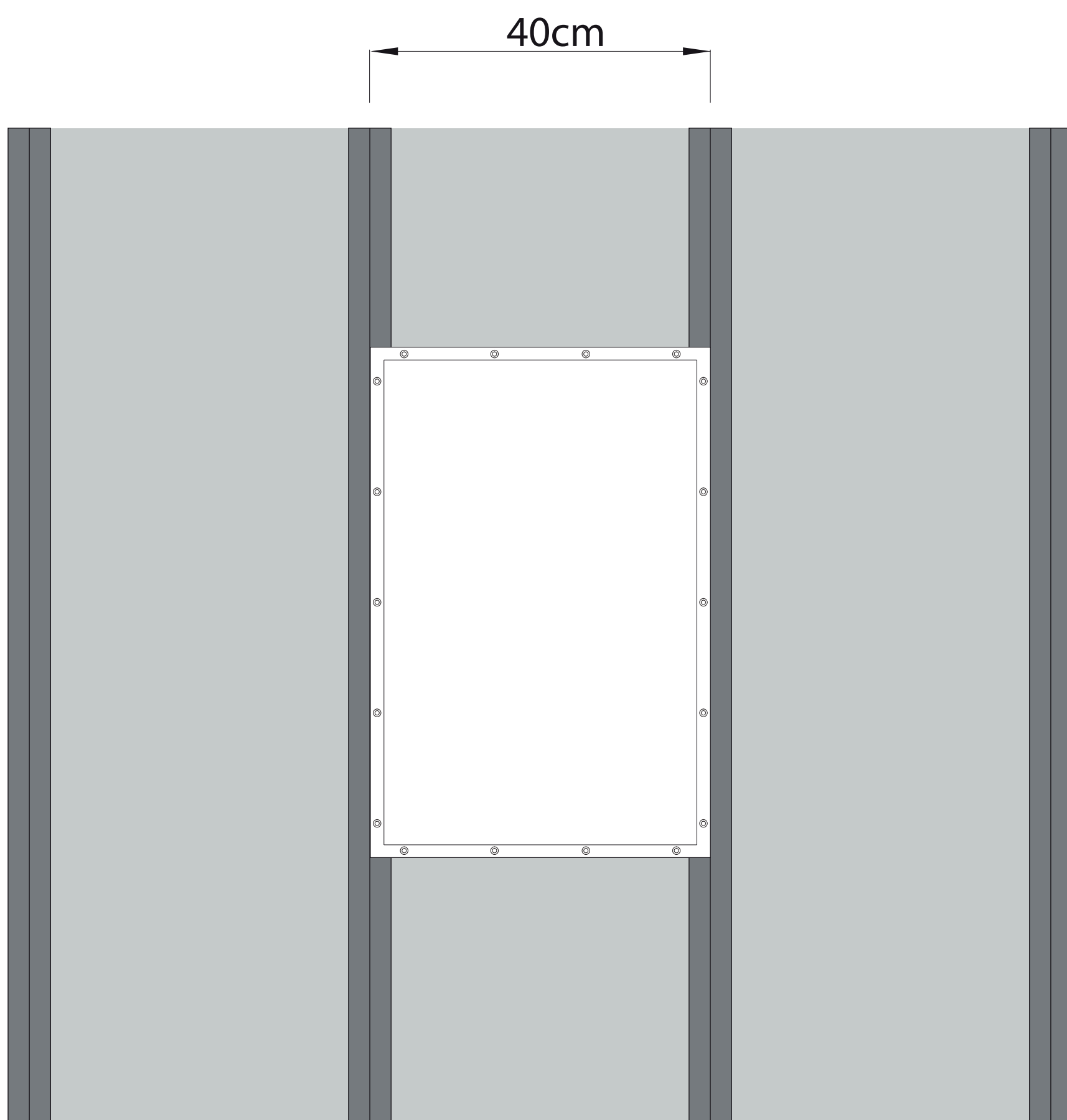

1. *Obs: Caso os montantes da instalação não obedeam as distâncias padrão entre eixos, montantes adicionais deverão ser colocados.

LUDK

SONORIZAÇÃO INVISÍVEL

LOOKS BEAUTIFUL, SOUNDS LUDK

